

Le Solutionneur™

BULLETIN

BULLETIN: 27047

Défaillance précoce de l'embout de biellette de direction

Véhicules Ford et Lincoln 1997-2004

www.moogproblemsolver.com

PROBLÈME:

Défaillance précoce de l'embout de biellette de direction

L'eau et les contaminants s'infiltrent au-delà de l'anneau de retenue, causant la corrosion et une usure accélérée. Le modèle d'origine non réparable est incapable d'évacuer les contaminants.

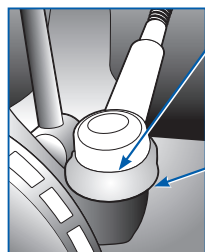

L'eau est emprisonnée dans la lèvres du pare-poussière, puis suinte au-delà de l'anneau de retenue.
Inspection: Pendant que le véhicule est au sol, faites tourner le volant dans un mouvement de va-et-vient par un assistant. Observez le mouvement des embouts de biellette de direction. Une biellette de direction présentant tout mouvement perceptible devrait être remplacée.
Conformément au processus d'inspection du fabricant, lever le bas du soufflet et inspecter le pivot de la biellette de direction. La pièce devrait être remplacée au moindre signe indiquant qu'il y a de l'eau ou de la corrosion.



Description	Année	Marque/Modèle	N° de pièce de rechange
Embout de biellette de direction interne	1997-2002	Ford Expedition 2RM	ES3364T ES3365T
	1997-2003	F-150 2RM	
	2004	F-150 Heritage/Lighting 2RM a/susp. avant indépendante	
	1997-1999	F-250 2RM Utilitaire léger	
Embout de biellette de direction externe	2002	Lincoln Blackwood 2RM	ES3366T ES3367T
	1998-2002	Lincoln Navigator 2RM	
	1997-2002	Ford Expedition 2RM/4RM	
	1997-2003	F-150 2RM/4RM	
	2004	F-150 Heritage ou Lighting 2RM	
	2004	F-150 Heritage 4RM	
Embout de biellette de direction interne	1997-1999	F-250 2RM/4RM Utilitaire léger	ES3369T ES3370T
	2002	Lincoln Blackwood 2RM	
	1998-2002	Lincoln Navigator 2RM/4RM	
	1997-2002	Ford Expedition 4RM	
	1997-2003	F-150 4RM	
	2004	F-150 Heritage 4RM	
	1997-1999	F-250 4RM. Utilitaire léger a/suspension avant indépendante	
	1998-2002	Lincoln Navigator 4RM	

SOLUTION:

MOOG® ES3364T, ES3365T, ES3366T, ES3367T, ES3369T et ES3370T



- Le modèle graissable permet à la graisse fraîche de déloger tout débris accumulé dans l'ensemble de rotule et de palier.
- La soupape de décharge de graisse située dans le soufflet scellé expulse l'humidité et les débris tout en s'assurant des bons niveaux de remplissage et en éloignant l'excès de graisse des composantes essentielles du frein.
- Le palier de type « gusher » en métal fritté permet au lubrifiant de pénétrer la surface du palier, et offrir un palier le plus résistant possible et une durée de vie prolongée.

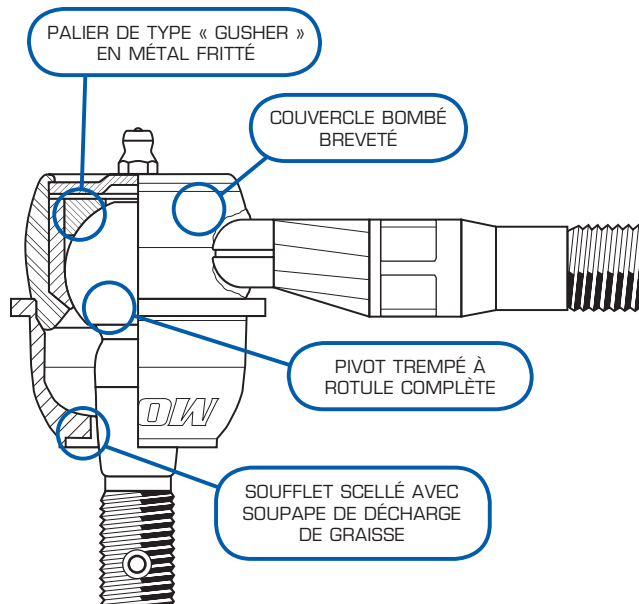

Mon auto, j'en prends soin™

MOOG

LE SOLUTIONNEUR™

FEDERAL MOGUL